

Ministère de l'Éducation Nationale
et de l'Enseignement Technique

Secrétariat Général

Direction Générale des Examens et Concours



SESSION 2016

EPREUVES DU CEP

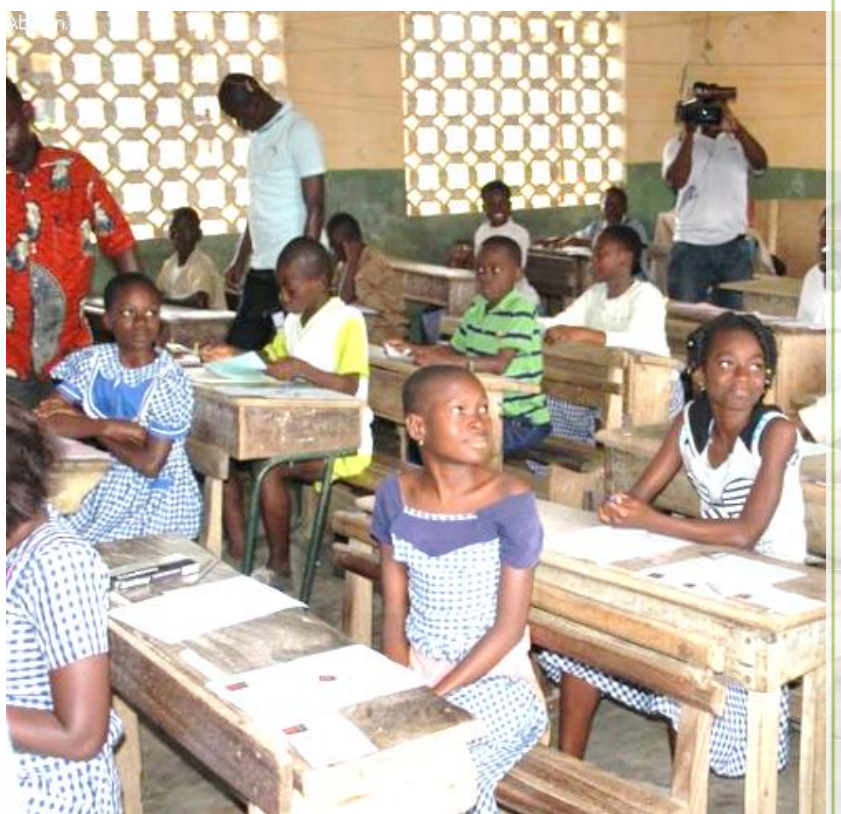

I. EPREUVE DE DICTEE

Ministère de l'Education Nationale
et de l'Enseignement Technique

Direction Générale des Examens et Concours

République Gabonaise
Union-Travail-Justice

CERTIFICAT D'ETUDES PRIMAIRES, SESSION 2016

DICTEE

(20 points)

Durée : 30 minutes

Titre : Aimez vos cahiers !

Je vous conseille d'aimer vos cahiers avec passion. Aimer un cahier, c'est ne pas accepter qu'il y ait une seule tache, une seule erreur. C'est le vouloir beau, aimable, facile à lire, ce qui suppose une écriture appliquée. Pour que le cahier soit ainsi, il est clair qu'on ne peut pas rédiger un cahier à la hâte. Il faut donc que vos cahiers ne contiennent que des choses belles, vraies, élégantes. Un cahier est l'image de notre intelligence. Je juge l'avenir d'un enfant en voyant ses cahiers.

D'après L. GUITTON

CERTIFICAT D'ETUDES PRIMAIRES

Grille de correction des textes de dictée

Types de fautes	Fautes grammaticales et de conjugaison	Fautes d'orthographe lexicale (les mots autres que les accords de conjugaison et de grammaire).	Omission d'un mot
Nombre de points à retrancher	1 point à retrancher par faute	½ point à retrancher par faute	½ point à retrancher

N.B. : Un mot est sanctionné une seule fois comme faute.

Un mot barré n'est pas une surcharge et ne doit être sanctionné.

II. QUESTIONS DE COURS

Ministère de l'Education Nationale
et de l'Enseignement Technique

Direction Générale des Examens et Concours

République Gabonaise
Union-Travail-Justice

CERTIFICAT D'ETUDES PRIMAIRES, SESSION 2016

QUESTIONS DE COURS

(10 points) Durée : **1heure**

Les élections

Au cours de cette année **2016**, deux grandes élections auront lieu : l'élection présidentielle et l'élection législative. Les citoyens se sont déjà inscrits sur les listes électorales. Les candidats organiseront les meetings et les campagnes. Ils devront parcourir tout le territoire du Gabon. Certains offriront des dons, des médicaments et des aides sociales.

Consignes :

Consigne 1 : De **1960** à nos jours, le Gabon a été dirigé par **plusieurs** Présidents de la République. **Cite** le nom du **deuxième Président de la République**.

Consigne 2 : **nomme les neuf provinces** du Gabon qui recevront les différents ^{candidats} à l'élection présidentielle.

Consigne 3 : Indique **la fonction** candidat élu à l'élection législative.

Consigne 4 : Pendant la campagne électorale, les populations bénéficient de plusieurs aides sociales. **Cite deux aides sociales** qui peuvent servir à la protection contre le paludisme.

GRILLE : LES ELECTIONS

Critères Consignes	C1 : Pertinence de la production (interprétation correcte de la situation)	C2 : Utilisation correcte de l'outil de la discipline	C3 : Cohérence de la production	C4 : Propreté
Opérationnalisation des critères	Réalisation de la tâche demandée (le sujet est traité, même avec erreur)	Traitement partiel de l'information en utilisant correctement le ou les savoirs abordés par l'énoncé.	Exactitude de l'information (épreuve correcte et complète)	Présentation soignée
Consigne 1	0,25pt si le candidat écrit un nom d'un responsable politique de cette période et explique quelque chose. 0,75pt si le candidat écrit deux mots proches cités en C3.	0,5pt si le candidat écrit un nom quelconque d'une personnalité et explique quelque chose. 1pt si le candidat écrit deux mots parmi les trois mentionnés en C3.	2pts si le candidat écrit correctement le nom Omar BONGO ONDIMBA.	2pts si le candidat présente une copie propre, sans tâches ni ratures,
Consignes 2	0,25pt si le candidat écrit une ville capitale d'une province citée en C3. 0,75pt si le candidat écrit deux villes capitales de deux provinces citées en C3.	0,5pt si le candidat écrit une ville quelconque du Gabon. 1pt si le candidat écrit deux provinces citées en C3.	2pts si le candidat écrit neuf provinces correctement. Estuaire, Haut-Ogooué, Moyen-Ogooué, Ngounié, Nyanga, Ogooué-Ivindo, Ogooué-Lolo, Ogooué- Maritime et Woleu- Ntem.	
Consigne 3	0,25pt si le candidat écrit un terme de fonction appartenant au pouvoir législative et autres. 0,75pt si le candidat écrit le terme député et autres...	0,5pt si le candidat écrit un terme d'une institution quelconque. 1pt si le candidat écrit un terme Pouvoir ou législative, vice versa.	2 pts si le candidat écrit correctement le Pouvoir législative.	
Consigne 4	0,25pt si le candidat écrit un moyen proche de ce qui est cité en C3. .0,75pt si le candidat écrit un moyen plus proche cité en C3.	0,5pt si le candidat écrit un moyen quelconque et explique quelque chose. 1pt si le candidat écrit un terme cité en C3	2pts si le candidat écrit correctement : *Les médicaments antipaludéens, *le moustiquaire imprégné, *Machettes, pelles pour nettoyer autour de la maison....	
Pondération	/4	/6	/8	/2
Total	/20			

III. EPREUVE DE PROBLEME

Ministère de l'Education Nationale
et de l'Enseignement Technique

Direction Générale des Examens et Concours

République Gabonaise
Union-Travail-Justice

CERTIFICAT D'ETUDES PRIMAIRES, SESSION 2016

PROBLEME

60 points - Durée : 1heure

La réfection d'une école

Ton oncle est un entrepreneur spécialisé dans le bâtiment. Il a été chargé par l'Etat de réaliser les travaux de réfection de l'école de NGOYO MAVOULA pour accueillir les élèves dès la rentrée 2016-2017. L'oncle veut que tu l'aides à bien planifier ses dépenses. Il a touché de la part de l'Etat la somme de **3 800 000 F CFA** pour ces travaux de réfection.

Voici la liste des dépenses à effectuer avec ton oncle

- Ciment, briques, tôles et pointes..... **756 235 F Cfa**
- Pots de peinture..... **585 765 F Cfa**
- Camion de sable..... **210 000 F Cfa**
- Salaire de 7 ouvriers à raison de..... **205 000 F Cfa** par ouvrier.

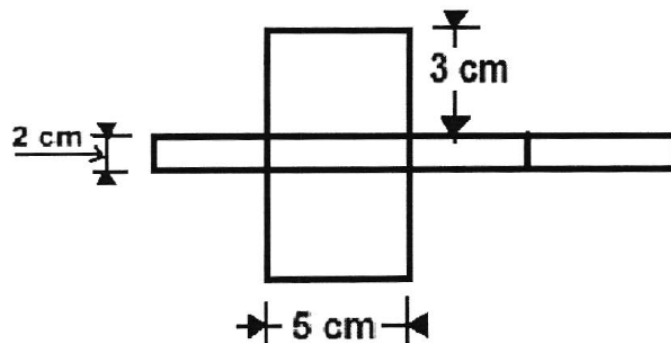

Consignes :

- 1) Penses-tu que ton oncle pourra couvrir l'ensemble de ces dépenses avec la somme qu'il a reçue de l'Etat ? Justifie ta réponse.
- 2) Pour mettre la somme reçue par l'Etat à l'abri des voleurs, il a mis cet argent dans un coffre en forme de pavé droit. **Construis** ce coffre en t'aidant du gabarit de l'image.
- 3) Pour terminer rapidement l'œuvre, les ouvriers travaillent chaque jour de 7h35min à 18h25min avec une pause de 75min. Calcule la durée journalière effective de travail de chaque ouvrier.

CORRIGE : La réfection d'une école

1- Salaire des ouvriers : $205\ 000F \times 7 = 1\ 435\ 000F$ (10pts)

Dépense totale: $756\ 235F + 585\ 765F + 210\ 000F + 1\ 435\ 000F$

$= 2\ 987\ 000F$ (10pts)

Oui, l'oncle pourra couvrir l'ensemble des dépenses car il aura en plus :

$3\ 800\ 000F - 2\ 987\ 000F = 813\ 000F$ (10pts)

2- Je construis le coffre en forme de pavé droit (10pts)

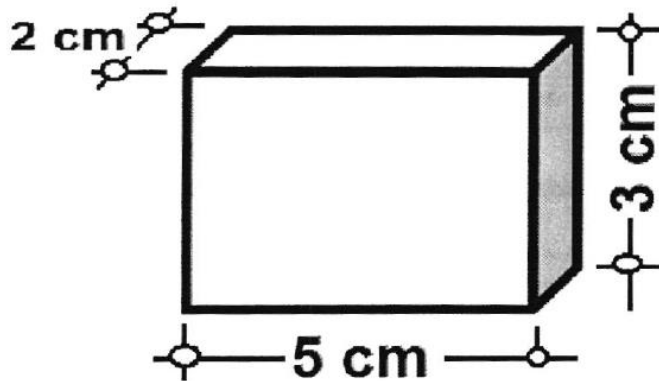

3-Durée totale de travail : $18h25min - 7h35min = 10h50min$ (10pts)

Durée journalière effective de travail : $10h50min - 75min = 9h35min$ (10pts)

GRILLE DE CORRECTION : La réfection d'une école

Critères Tâches	C1 : Interprétation de la situation	C2 : Utilisation des outils mathématiques	C3 : Cohérence de la production
1	1 pt si l'élève écrit : salaire des ouvriers ou une autre solution appropriée	4 pts si l'élève écrit l'opération : $205\ 000F \times 7 =$	5 pts si l'élève trouve 1 435 000 F
	1 pt si l'élève écrit la solution : dépense totale ou une autre solution appropriée	4 pts si l'élève écrit l'opération : $756\ 235F + 585\ 765F + 210\ 000F + 1\ 435\ 000F =$	5 pts si l'élève trouve 2 987 000F
	1 pt si l'élève écrit : Oui, l'oncle pourra couvrir l'ensemble des dépenses car il aura en plus	4 pts si l'élève écrit l'opération : $3\ 800\ 000 F - 2\ 987\ 000F =$	5 pts si l'élève trouve 813 000F
2	1 pt si l'élève construit un solide	4 pts si l'élève construit un pavé droit	5 pts si l'élève construit un pavé droit de 5cm sur 3cm sur 2cm
3	1 pt si l'élève écrit : durée totale du travail	4 pts si l'élève écrit l'opération : $18h25min - 7h35min =$	5 pts si l'élève trouve 10h50min
	1 pt si l'élève écrit : durée journalière effective de travail	4pts si l'élève écrit l'opération : $10h50min - 75min =$	5 pts si l'élève trouve 9h35min
Pondération	6/6	24/24	30/30
Total		60/60	

IV. EPREUVE DE CALCUL MENTAL

Ministère de l'Education Nationale
et de l'Enseignement Technique

Direction Générale des Examens et Concours

République Gabonaise
Union-Travail-Justice

CERTIFICAT D'ETUDES PRIMAIRES, SESSION 2016

CALCUL MENTAL

(10 points) Durée : 1heure

- 1- Ondo donne 2 billets de 1000 francs pour acheter un article qui coûte 1825 francs. Quelle somme doit-on lui rendre ?
- 2- Quel est le périmètre d'un jardin rectangulaire mesurant 35 m de long sur 17m de large ?
- 3- Yombi est absent de la salle de classe pendant $\frac{3}{4}$ d'heure .Quelle est la durée de son absence ?
- 4- Une paire de ballerines coûte 15000 F. Sika le marchand me fait une remise de 2950 francs. Combien dois-je payer ?
- 5-Combien de bidons de 5 litres peut-on remplir avec 300 litres d'essence ?
- 6- A l'école, le maître de service fait aligner les élèves par dizaine pour la descente du drapeau. Combien y a-t-il d'élèves au total s'il forme 21 rangs ?
- 7- Un carton de poissons coûte 14.650 francs. Combien coûtent 100 cartons ?
- 8- J'achète un livre à 6.500 francs. Je le revends avec un bénéfice de 1.000 francs. Quel est le prix de vente de ce livre?
- 9- Pour ne pas tomber en panne sèche, un automobiliste achète du carburant pour 3450 francs avec un billet de 5000 francs. Combien lui rend le pompiste ?
- 10- Je vais au village voisin distant de 3 500 m. Lorsque j'ai parcouru 2 Km, quel chemin me reste -t-il à faire ?

CORRIGE

1 = 175 F

2 = 104 m

3 = 45 min

4 = 12 050 F

5 = 60 bidons

6 = 210 élèves

7 = 1.465 000 F

8 = 7 500 F

9 = 1550F

10 = 1 500 m ou 1,5 km

V. EPREUVE D'ETUDE DE TEXTE

Ministère de l'Éducation Nationale
et de l'Enseignement Technique

Direction Générale des Examens et Concours

République Gabonaise
Union-Travail-Justice

CERTIFICAT D'ETUDES PRIMAIRES, SESSION 2016

ETUDE DE TEXTE

(60 points) Durée : 2 heures

Texte : Dans un matiti

Soudain, on se trouve, les pieds dans un matiti. Mais comment y est-on arrivé ? On s'est engagé dans une rue populaire, puis on a contourné les premières maisons qui se trouvaient le long de la rue, pour entrer dans le matiti. Bien que les maisons soient construites aux abords du matiti, elles étaient bien peintes et certaines clôturées. Quand on met les pieds dans un matiti, c'est comme si l'on se trouve dans un village. Un gros village en pleine ville ! Un grand désordre y règne dans l'occupation des terrains et la construction des maisons serrées les unes contre les autres.

Dans la première maison visitée, un habitant raconte « Cette maison, à trois mètres de nous, son propriétaire a commencé à la construire " tôles en haut, tôles en bas", durant la saison sèche. Pourtant nous, ses voisins, ne voulions pas qu'il plante sa maison sur ce terrain qui s'inonde pendant la saison des pluies. Avant que nous n'ayons fini de lui donner ce conseil, nous étions déjà en désaccord. « Qu'il fasse ce que bon lui semble, il en récoltera les conséquences », lui a dit un voisin téméraire. L'homme a donc poursuivi les travaux de construction de sa maison qu'il a intégrée avec sa famille. Quelques mois après, une forte pluie s'abat pendant toute une nuit sur la ville. Les habitants du matiti se réveillent le lendemain sur des lits flottants et leurs effets emportés par les eaux », conclut l'orateur.

Le matin, le voisinage l'interpelle pour lui dire qu'il a été prévenu que les inondations provoqueraient des spectacles tristes et désolants auxquels il serait certes habitué mais, qui soulèvent toujours certaines recommandations. « Il faut qu'on cesse l'occupation anarchique des terrains et que les services du cadastre s'investissent dans un réel plan d'urbanisation de nos villes ! Si cela est fait, nous vivrons dans de bonnes conditions ».

D'après « Les matitis, 1992 » de Hubert NDONG MBENG.

Anthologie de la littérature gabonaise

CONSIGNES

I / COMPREHENSION DU TEXTE (10pts)

1.1 -L'auteur se retrouve soudain dans le matiti. Relève dans le texte la phrase qui explique comment il s'est retrouvé à cet endroit. **(2,5pts)**

1.2 -Dans le texte, trouve un passage qui décrit le matiti et écris-le. **(2,5pts)**

1.3 –Lis le texte et écris pourquoi il n'est pas conseillé de construire dans les matitis. **(2,5pts)**

1.4 -Dans le texte, trouve les propositions qui sont faites aux habitants et à l'Etat pour éviter les cas vécus dans les matitis. **(2,5pts)**

II / UTILISATION CORRECTE DES OUTILS DE LANGUE (30pts)

2.1 -« Il faut qu'on cesse l'occupation anarchique des terrains » signifie :

-Il faut construire là où l'on veut.

-Il faut arrêter de construire sans autorisation préalable des autorités compétentes.

-Il faut construire à un endroit que l'on trouve libre en ville.

Relève la bonne explication. **(5pts)**

2.2 -« Pourtant nous, ses voisins, ne voulions pas qu'il implante sa maison sur ce terrain ». Cherche le synonyme d'implante et emploie-le dans une phrase. **(5pts)**

2.3 -« Bien que les maisons soient construites aux abords du matiti, elles étaient bien peintes et certaines clôturées ». Réécrit cette phrase en commençant par « Bien que le taudis... ». **(5pts)**

2.4 -« Quand on met les pieds dans un matiti ». Remplace les pieds par un pronom personnel complément et réécrit la phrase. **(5pts)**

2.5 -« une forte pluie s'abat pendant toute une nuit sur la ville. Les habitants du matiti se réveillent le lendemain sur des lits flottants et leurs effets emportés par les eaux ». Réécrit ce passage en commençant par : « Demain, une forte pluie... ». **(5pts)**

2.6 -« L'homme a donc poursuivi les travaux de construction de sa maison qu'il a intégrée avec sa famille ». Remplace l'homme par les habitants et réécrit la phrase. **(5pts)**

III / PRODUCTION ECRITE (15pts)

Une forte pluie est tombée et la maison est inondée. Imagine et écris en 10 phrases au moins, la suite de l'histoire du matiti. (Le propriétaire qui s'excuse auprès des autres habitants, la famille qui a dû fuir pour chercher un abri ailleurs...).

PRESENTATION / ECRITURE / ORIGINALITE DU TEXTE **(5pts)**

Grille d'évaluation de l'étude : Dans un matiti

Critères Consignes	C1 : Interprétation Correcte de la consigne	C2 : Cohérence de la production	C3 : Utilisation correcte des outils de langue	C4 : Présentation, lisibilité et originalité de la production écrite
Q.1.1	0,5pt si le candidat relève une phrase du texte.	1pt si le candidat relève la bonne phrase même avec des erreurs d'orthographe.	1pt si le candidat relève la phrase suivante: « <i>On s'est engagé dans une rue populaire, puis on a contourné les premières maisons qui se trouvaient le long de la rue, pour entrer dans le matiti</i> ».	Présentation : 1pt Ecriture : 2pts Originalité : 2pts
Q.1.2	0,5pt si le candidat écrit un passage du texte	1pt si le candidat décrit le matiti: <i>c'est comme si l'on se trouve dans un village. Un gros village en pleine ville ! Un grand désordre y règne dans l'occupation des terrains et la construction des maisons serrées les unes contre les autres.</i>	1pt si le candidat décrit le matiti sans erreurs : « <i>c'est comme si l'on se trouve dans un village. Un gros village en pleine ville ! Un grand désordre y règne dans l'occupation des terrains et la construction des maisons serrées les unes contre les autres</i> ».	
Q.1.3	0,5pt si le candidat donne des raisons.	1pt si le candidat donne les raisons en lien avec la situation du texte.	1pt si le candidat écrit sans erreurs en donnant les raisons	
Q.1.4	0,5pt si le candidat fait des propositions	1pt si le candidat relève les propositions du texte « <i>Il faut qu'on cesse l'occupation anarchique des terrains et que les services du cadastre s'investissent dans un réel plan d'urbanisation de nos villes ! Si cela est fait, nous vivrons dans de bonnes conditions</i> ».	1pt si le candidat relève les propositions et écrit sans erreurs.	
Q.2.1	1pt si le candidat relève une des explications	1,5 pt si le candidat relève la bonne explication même avec de erreurs d'orthographe.	2,5pts si le candidat relève la bonne explication: « <i>Il faut arrêter de construire sans autorisation préalable des autorités compétentes</i> ».	
Q.2.2	1pt si le candidat trouve un mot et l'utilise dans une phrase	1,5 pt si le candidat trouve le synonyme de implante: « <i>construit, installe, bâtit...</i> »et l'utilise dans une phrase même avec des erreurs.	2,5pts si le candidat trouve le synonyme de implante: « <i>construit, installe, bâtit</i> » et l'utilise dans une phrase sans erreurs d'outils de langue	
Q.2.3	1pt si le candidat réécrit la phrase en commençant par: « <i>Bien que le taudis... ..</i> ».	1,5 pt si le candidat réécrit la phrase même avec des erreurs.	2,5pts si le candidat réécrit la phrase sans faute d'outils de langue: « <i>Bien que le taudis soit construit aux abords du matiti, il était bien peint et clôturé</i> ».	

VI. EPREUVE DE DESSIN

Ministère de l'Éducation Nationale
et de l'Enseignement Technique

Direction Générale des Examens et Concours

République Gabonaise
Union-Travail-Justice

CERTIFICAT D'ETUDES PRIMAIRES, SESSION 2016

EPREUVE : DESSIN OU COUTURE

(10 points)

Durée : 1 heure

NB : Le candidat traitera au choix, l'une des deux épreuves

EPREUVE : DESSIN

Le meilleur pinceau

Un établissement bancaire du Gabon organise dans le cadre de la valorisation de la faune et de la flore, un concours dénommé « le meilleur pinceau ». PAMBO a promis de remporter le premier prix, mais il a quelques difficultés à tenir sa promesse.

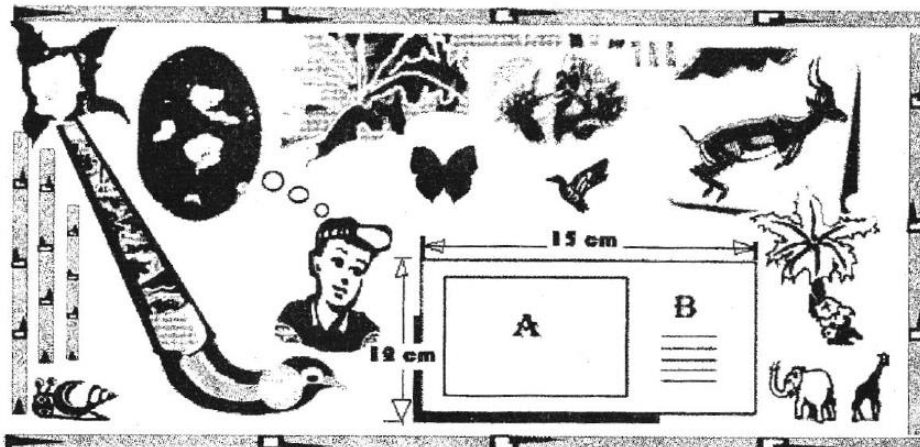

Consignes :

1. Reproduis la mise en page ci-dessus sur ta feuille
2. Dessine et colorie dans le cadre (A), une image en rapport avec le thème.
3. Explique en quelques lignes les différentes techniques utilisées pour réaliser ton œuvre. (B)

VII. EPREUVE DE COUTURE

EPREUVE : COUTURE

(10 points) Durée : **1heure**

Le meilleur napperon

Le trophée national des meilleurs napperons est à nouveau organisé pour clore l'année scolaire en beauté. Toutes les circonscriptions du pays sont mobilisées, l'enjeu est de taille. Notre école compte sur le talent d'AKENDENGUE, de MAVIOGA et d'OBONE pour le remporter.



Consignes :

1. Découpe un morceau de ton tissu ayant les dimensions indiquées ci-dessus.
2. Reproduis une figure de ton choix sur le morceau de tissu obtenu et brode-la.
3. Surfile les bords de ton napperon pour qu'il soit meilleur.

Critères d'évaluation:

DESSIN / COUTURE

Le meilleur pinceau

CEP dessin	C1	C2	C3	C4
Q1	/1	/2	/2	/2
Q2		/1	/1	
Q3		/1	/1	
/10	/1	/3	/4	/2

Critères Consignes	C1 Interprétation de la consigne	C2 Utilisation correcte des outils	C3 Cohérence de la production	C4 Présentation et Originalité
Indicateurs	1 pt / Si l'élève produit un travail en rapport avec le thème	<p>1pt / Si l'élève maîtrise la diversité des techniques : La reproduction, la composition l'harmonie des formes, et des couleurs.</p> <p>1pt /Si l'élève respecte à moitié la consigne 2</p> <p>1 pt / Si l'élève dans la question 3, est partiellement convainquant dans ces explications et l'utilisation correcte des outils de langue</p>	<p>2 pts / Si la production finale de l'élève est en adaptation avec le thème</p> <ul style="list-style-type: none"> le caractère intégrateur de l'œuvre au sein du milieu la mobilisation de plusieurs ressources (savoirs, savoir-faire, savoir- être) <p>1pt /Si l'élève respecte en totalité la consigne 2</p> <p>1 pt / Si l'élève dans la question 3 est entièrement cohérent dans sa production</p>	<p>1pt / Originalité</p> <p>1 pt / Présentation, propreté</p>
Pondération	1	3	4	2
Total			10	

Critères d'évaluation:

DESSIN / COUTURE

Le meilleur pinceau

CEP dessin	C1	C2	C3	C4
Q1	/1	/2	/2	/2
Q2		/1	/1	
Q3		/1	/1	
/10	/1	/3	/4	/2

Critères Consignes	C1 Interprétation de la consigne	C2 Utilisation correcte des outils	C3 Cohérence de la production	C4 Présentation et Originalité
Indicateurs	1 pt / Si l'élève produit un travail en rapport avec le thème	<p>1pt / Si l'élève maîtrise la diversité des techniques : La reproduction, la composition l'harmonie des formes, et des couleurs.</p> <p>1pt /Si l'élève respecte à moitié la consigne 2</p> <p>1 pt / Si l'élève dans la question 3, est partiellement convainquant dans ces explications et l'utilisation correcte des outils de langue</p>	<p>2 pts / Si la production finale de l'élève est en adaptation avec le thème</p> <ul style="list-style-type: none"> le caractère intégrateur de l'œuvre au sein du milieu la mobilisation de plusieurs ressources (savoirs, savoir-faire, savoir- être) <p>1pt /Si l'élève respecte en totalité la consigne 2</p> <p>1 pt / Si l'élève dans la question 3 est entièrement cohérent dans sa production</p>	<p>1pt / Originalité</p> <p>1 pt / Présentation, propreté</p>
Pondération	1	3	4	2
Total			10	